

DSX 2 oder 3CH AM Proportional Radio
Digital Spec Xtreme



Wir beglückwünschen Sie zum Kauf dieser CEN Skyion DSX Fernsteuerung.

Diese Anleitung ergänzt die englische Anleitung, die der Fernsteuerung beiliegt. Um Sie mit den vielfältigen Einstellmöglichkeiten dieser hochwertigen RC-Anlage vertraut zu machen, bitten wir Sie, diese Anleitung sorgfältig durchzulesen und für Nachschlagezwecke aufzubewahren.

Denn nur so haben Sie den größten Erfolg und nutzen die Möglichkeiten dieser Anlage aus, egal ob sie in Ihrem Modellfahrzeug oder Ihrem Boot eingesetzt wird.

Features

- LCD-Display zur Anzeige der Einstellungen
- 4 Knöpfe zum Eingeben des Setups und der Einstellungen
- 10 Modellspeicher (# 0-9) für 3 Buchstaben oder Zahlen zur einfachen Unterscheidung der Modelle. Mit Kopierfunktion um z. B. mehrere Einstellungen eines Modells zu speichern.
- Lenkung mit Dual Rate-Funktion. Der Lenkausschlag lässt sich durch die Digitaltrimmung einstellen.
- Digitaltrimmung für Lenkung- und Gasfunktion, Servowege können über die digitalen Trimmshalter eingestellt werden. Im Betrieb werden die eingestellten Funktionen am LCD-Display angezeigt.
- Die Schalter (DT1, DT2, DT3, DT4) sind digital, so dass es nicht nötig ist die Trimmpositionen bei einem Wechsel des Modells neu zu kalibrieren.
- Einstellbarer Lenkradwiderstand. Der Widerstand des Lenkrades lässt sich ohne Demontage des Lenkrades einstellen.

Spezifikationen

- Varianten: 2 Kanal Fernsteuerungsset Bestell-Nr. 79010 / 3 Kanal Fernsteuerungsset Bestell-Nr. 79015
- Spannungsversorgung 12 Volt
- Betriebsstrom 160 mA
- Modulation AM 27 Mhz, je nach Variante 2 oder 3 Kanäle

Achtung:

- Lesen Sie zuerst die Anleitung vollständig durch, bevor Sie den Sender in Betrieb nehmen.
- Behandeln Sie den Empfänger mit Vorsicht, er ist kein Spielzeug.
- Benutzen Sie nur die hierfür empfohlenen Batterien. Legen Sie die Batterien nicht mit verkehrter Polarität ein.
- Betreiben Sie nicht mehrere Fahrzeuge auf der gleichen Frequenz.
- Benutzen Sie den Sender nicht bei zu hohen oder zu niedrigen Temperaturen, sowie bei sehr hoher Luftfeuchtigkeit.
- Schalten Sie den Sender nach Betrieb aus und entfernen Sie die Batterien, wenn der Sender längere Zeit nicht benutzt wird.
- Trennen Sie bitte den Motor Ihres Fahrzeuges von der Stromversorgung, wenn Sie Einstellungen an Ihrem Sender vornehmen.

Bedienelemente Sender

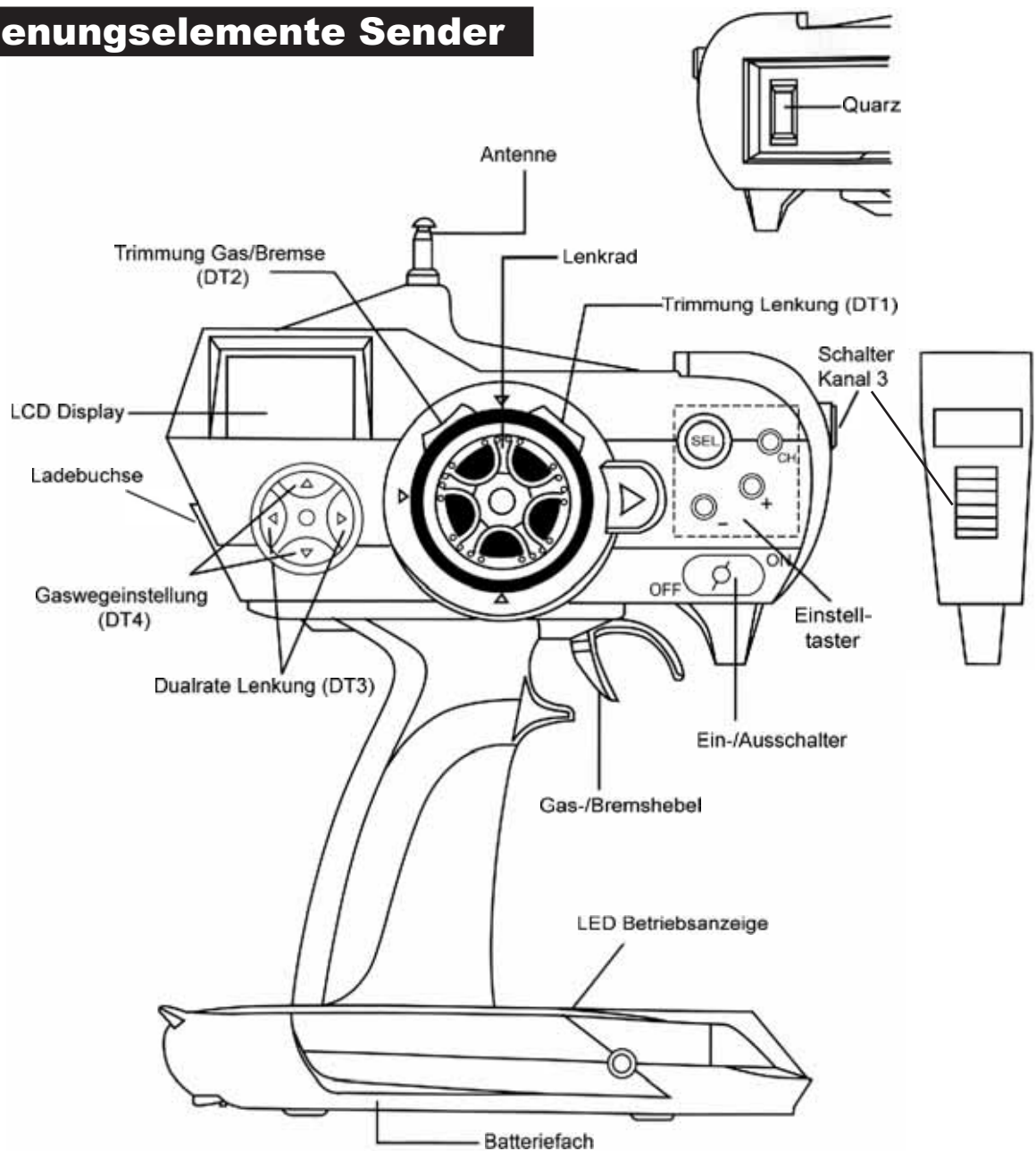

Weitere Information über die Funktionen der Bedienelemente entnehmen Sie dem jeweiligen Abschnitt dieser Anleitung.

Vor der Inbetriebnahme

Stromversorgung des Senders

Der Sender benötigt 8 Batterien der Größe AA (Mignon). Alternativ können auch 8 Akkueinzelnzellen AA (Mignon) verwendet werden. Nur wiederaufladbare Akkuzellen dürfen über die Ladebuche geladen werden. Ein passendes Ladekabel erhalten Sie unter der Bestell-Nr. 79510 im Fachhandel.

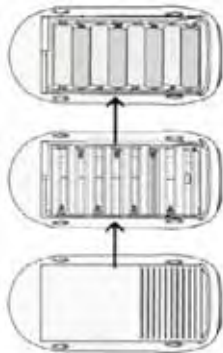

Einsetzen der Batterien.

Entfernen Sie die Batteriefachabdeckung Ihres Senders
Legen Sie 8 neue AA/Mignon Batterien polrichtig entsprechend den angebrachten Markierungen ein.
Schließen Sie die Batteriefachabdeckung wieder.
Schieben Sie den Ein-/Ausschalter auf "ON" und überprüfen die angezeigte Batteriespannung.
Überprüfen Sie stets die Batteriespannung bevor Sie mit Ihrem Fahrzeug fahren.

Bitte beachten Sie folgende Sicherheitshinweise vor jeder Inbetriebnahme

- Überprüfen Sie stets die Batteriespannung bevor Sie mit Ihrem Fahrzeug fahren.
- Überprüfen Sie ob die Batterien entsprechend den Polaritätsmarkierungen richtig eingelegt sind, verpolt eingelegte Batterien können den Sender beschädigen.
- Wenn Sie über einen längeren Zeitraum den Sender nicht benutzen, entfernen Sie bitte die eingelegten Batterien um Korrosion oder Beschädigung durch auslaufende Batterien zu vermeiden. Achten Sie auf saubere Batteriekontakte.

Spannungsalarm

Es ertönt als Warnhinweis ein Signalton sobald die Batteriespannung unter 8,5 Volt abfällt. Der Sender sollte niemals bei weniger als 9 Volt betrieben werden. Beenden Sie schnellst möglich den Fahrbetrieb und schalten den Empfänger aus um nicht die Kontrolle über das Fahrzeug zu verlieren. Wechseln Sie die Batterien oder laden Sie die Akkus neu auf.

Einstellen der Rückstellkraft des Lenkrades

Am DSX Sender kann der Widerstand des Lenkrades beim Drehen nach rechts oder links eingestellt werden. Diese Einstellung kann an der Einstellschraube vorgenommen werden um die Rückstellkraft zu justieren.

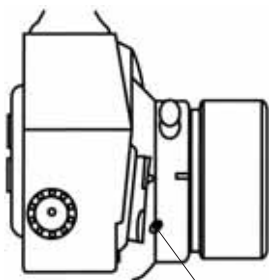

Einstellen des Widerstandes

Verwenden Sie einen kleinen Phillips-Schraubenzieher (Kreuzschlitz) um die Einstellschraube zu drehen.
Durch Drehen im Uhrzeigersinn wird der Widerstand erhöht, im Gegenuhrzeigersinn wird der Widerstand verringert.

Achtung: Drehen Sie die Schraube nicht zu weit heraus, sie könnte sonst herausfallen.

Einstellschraube

Digitale Nullpunktverstellung (Gas-/Brems- und Lenkungstrimmung)

Tasterfunktion: DT1 - Lenkungstrimmung; DT2 - Gas-/Bremstrimmung

Bewegen Sie wahlweise den linken oder rechten Wippschalter um die Einstellungen zu verändern. Die aktuellen Einstellungen werden im Display angezeigt nachdem Sie die Einstellungen vorgenommen haben.

- Ein Klick quittiert jeden vorgenommenen Schritt.
- Das Erreichen des maximalen und minimalen Wertes wird durch eine Tonänderung signalisiert und der Wert ändert sich nicht mehr.

Bei der digitalen Trimmung hat die Veränderung der Trimmung keinen Einfluß auf den maximalen Servoweg.

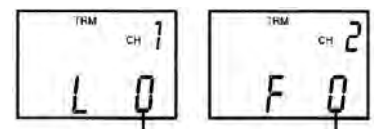

Wert der
Lenkungstrimmung

Wert der
Gas-/Bremstrimmung



Abb. 4

Die digitale Trimmung hat keinen Einfluss auf den maximalen Servoweg. Verstellen Sie den Nullpunkt jedoch nicht auf einen größeren Wert als 10. Ist eine größere Verstellung der Trimmung notwendig, justieren Sie den Nullpunkt am Gestänge im Modell.

Wippschalterfunktionen **(Dual Rate-Funktion der Lenkung und Bremse)**

Tasterfunktion: DT3 - D/R Lenkung; DT4 - Bremsfunktion (Weitere Erklärungen siehe Seite 8)

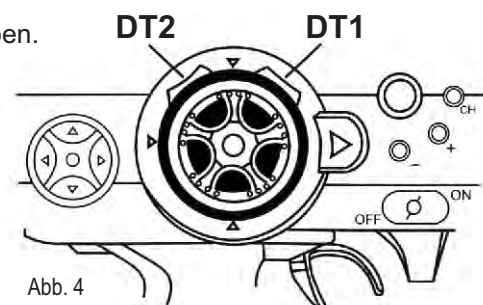

Abb. 5

Drücken Sie den Schalter nach links/rechts oder hoch/runter um die eingestellten Werte zu verändern. Die aktuellen Einstellungen werden für ca. 3 Sekunden im Display angezeigt nachdem Sie die Einstellungen vorgenommen haben.

- Ein Ton quittiert jeden vorgenommenen Schritt.
- Das Erreichen des maximalen und minimalen Wertes wird durch einen Ton signalisiert und der Wert ändert sich nicht mehr.

Abspeichern der Einstellungen

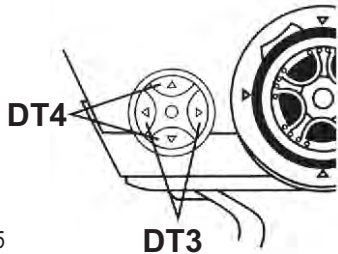
Warten Sie mindestens 2 Sekunden bevor Sie den Sender ausschalten, wenn Sie zuvor Änderungen an den Schaltern und Einstellungen vorgenommen haben. Wenn Sie Ihren Sender schneller ausschalten, werden die zuletzt gemachten Einstellungen und Änderungen nicht gespeichert und gehen verloren.

Die im Sender eingestellten Daten werden in einem Speicherchip gespeichert, der keine separate Stromversorgung zur Speichererhaltung benötigt. Sie brauchen sich also keine Sorgen über die Lebensdauer der sonst üblichen Speicher-Batterie machen.

Inbetriebnahme der Fernsteuerung

Ein-/Aus-Schalter

Schalten Sie den Ein-/Aus-Schalter auf ON. Die LED leuchtet und im Display ist diese Anzeige zu sehen. Wichtig! Erst danach das Modell anschalten.



Modellspeicher

Batteriespannung

Senderquarz + Empfängerquarz

Verwenden Sie ausschließlich AM Quarze 27 Mhz. Die Kanalnummer bzw. die Frequenz muss bei Sender und Empfänger übereinstimmen.

Auswahl des Modellspeichers

In jedem Modellspeicher werden alle Werte abgespeichert die man im jeweiligen Modellspeicher verändert hat. Es stehen 10 Modellspeicher zur Verfügung.

Nach dem Einschalten des Senders wird der zuletzt aktive Modellspeicher angezeigt. Um einen anderen Speicher zu wählen, drücken Sie die Taste "SEL" bis rechts oben im Display MDL erscheint. Wählen Sie den Modellspeicher mit den Tasten "+" und "-".

Servo Reverse

REV kehrt die Drehrichtung des Servos entsprechend um. Diese Funktion ist sowohl für das Lenkungsservo (CH 1) und für das Gas-/Brems servo (CH 2), als auch für den 3. Schaltkanal anwendbar. Mögliche Einstellungen: OFF und REV.

Mit dem Drehrichtungswechsel werden auch alle Trimmwerte mit umgekehrt. Drücken Sie die "SEL" Taste bis rechts im Display REV erscheint. Mit der Taste "CH" das Servo auswählen und mit der Taste "-" oder "+" die Einstellung verändern. Nochmaliges Drücken der Tasten "-" oder "+" hebt die Änderung wieder auf. Die Änderung der CH 3 hat beim 2 Kanal Sender keine Auswirkung.



Display nach dem Einschalten

Die Taste "SEL" drücken bis REV im Display erscheint



➔ Taste "CH drücken und Servo auswählen

➔ Drehrichtung mit "+" oder "-" auswählen

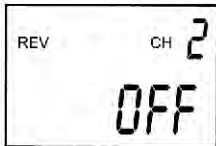
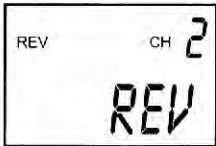

➔ Taste "CH drücken und Servo auswählen

➔ Drehrichtung mit "+" oder "-" auswählen

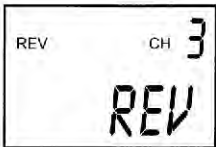

➔ Ohne Funktion bei 2 Kanal Sendern
Taste "CH drücken und Servo auswählen

➔ Drehrichtung mit "+" oder "-" auswählen

EPA / Endausschlag einstellen

Diese Funktion wird benötigt um die Endausschläge der Steuerung (CH 1) nach links/rechts und der Wege für Gas- und Bremse (CH 2) anzupassen. (**EPA = End Point Adjustment**). Mögliche Einstellwerte: 0% - 120 %
Mit der Korrektur des Endausschlages können Sie die maximalen Wege entsprechend den Gegebenheiten im Modell (z. B. maximaler Lenkeinschlag nach links und rechts) eingestellt werden. Es können die einzelnen Wege getrennt eingestellt werden.

Drücken Sie die "SEL" Taste bis rechts im Display EPA erscheint. Mit der Taste "CH" das einzustellende Servo auswählen. Dann das Lenkrad bzw. den Gas-/Bremshebel in Richtung des zu verändernden Weges betätigen und mit der Taste "-" oder "+" die Einstellung verändern. Die Taste "+" vergrößert den Endausschlag die Taste "-" verkleinert ihn.



Display nach dem Einschalten

Die Taste "SEL" drücken bis EPA im Display erscheint

Mit Taste "CH" das Servo wählen, danach Funktion betätigen

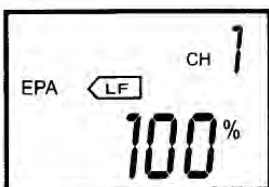

Lenkung links

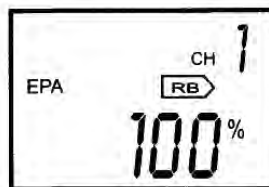

Lenkung rechts

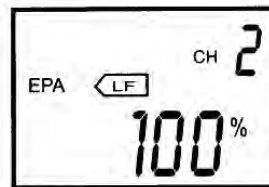

Bremswegeinstellung

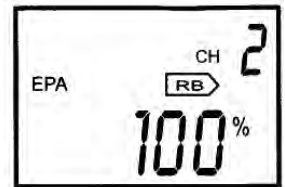

Gaswegeinstellung

Mit den Tasten "+" und "-" den Weg einstellen.

Wichtig!

Bei Verwendung von elektronischen Fahrtreglern müssen die Werte für die Gas-/Bremsfunktion auf 100% stehen.

WARNUNG

Stellen Sie niemals den maximalen Servoweg so ein, daß die mechanischen Anschläge angefahren werden, denn dies kann die Servos zerstören. Eine Servofehlfunktion kann dazu führen, daß Sie die Kontrolle über das Fahrzeug verlieren, wenn durch hohe Krafterwirkung das Servohorn zerstört wird.

EXP / Exponentialfunktion für CH1 und Ch2

Diese Funktion ist je nach Version der Software nicht bei allen DSX Sendern verfügbar.

Mit der Exponentialfunktion kann man die Empfindlichkeit des Steuerknüppels in der Mittelstellung einstellen. Anwendbar bei CH1(Lenkungsfunktion) und CH2 (nur Gasweg).

Anzeige im Display



Einstellbare Werte bei der EXP Funktion

0% bis (+/-) 100% für CH1 und CH2. Zum verändern des Wertes die Tasten "+" und "-" verwenden.

Einstellung EXP Funktion CH1 Lenkung

1. "SEL" drücken bis EXP im Display erscheint. (Siehe Abb oben)
2. Kanal 1 (Ch1) auswählen mit derTaste "CH"
3. Mit den Tasten "+" und "-" den gewünschten Wert einstellen.
4. Nach dem einstellen die Taste "SEL" drücken um zum nächsten Einstellmenue zu gelangen.
Der eingestellte Wert wirkt sich auf beide Lenkrichtungen aus

Einstellung EXP Funktion CH2 Gas

1. "SEL" drücken bis EXP im Display erscheint. (Siehe Abb oben)
2. Kanal 2 (Ch2) auswählen mit derTaste "CH"
3. Mit den Tasten "+" und "-" den gewünschten Wert einstellen.
4. Nach dem einstellen die Taste "SEL" drücken um zum nächsten Einstellmenue zu gelangen.
Der eingestellte Wert wirkt sich nur auf den Gasweg aus. Der Bremsweg bleibt proportional zur Hebelbewegung am Sender..

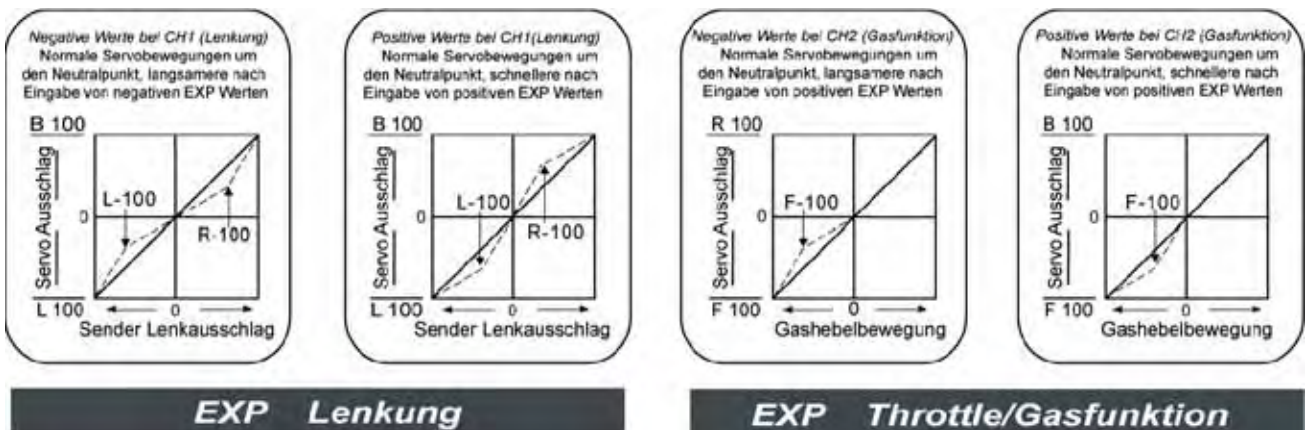

ABS / Anti-Blockier-Bremssystem

Beim Abbremsen vor einer Kurve kann es zu Unter- oder auch Übersteuern durch zu starkes Bremsen kommen. Das Unter- bzw. Übersteuern kann durch die ABS-Funktion verhindert werden. Bei Benutzung der ABS-Funktion wird ein pulsierendes Bremsen eingeleitet, wie beim Bremsen mit Ihrem Pkw. Es gibt verschiedene Einstellungen für langsame, normale und schnelles Pulsen.

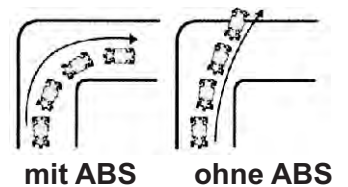

Die ABS Funktion darf nicht bei Verwendung von elektronischen Fahrtreglern aktiviert werden, da es sonst zu Fehlfunktionen kommen kann.

Funktionsweise

- Das Gas-/Bremsenservo wird bei aktivierter ABS-Brems-Funktion in Einzelimpulsen angesteuert. Als würde man den Bremshebel in schneller Folge betätigen und wieder loslassen.

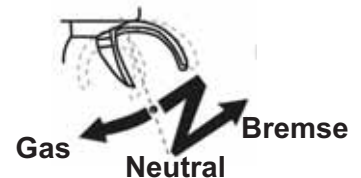

Anzeige im Display

Drücken Sie die "SEL" Taste bis ABS erscheint

ABS funktioniert nicht auf Kanal 1
Wählen Sie Kanal 2 durch Drücken der "CH" Taste.

Mit den Tasten "+" oder "-" den ABS Modi auswählen
Mögliche Auswahl:
OFF / SLW / NOM / FST

ABS Setup Funktionen

- ABS OFF: kein ABS, das Fahrzeug bremsen durch nach vorne Drücken des Gashebels.
ABS SLW: für langsame Impulsfolge, das Fahrzeug bremsen mit ABS durch nach vorne Drücken des Gashebels.
ABS NOM: für normale Impulsfolge, das Fahrzeug bremsen mit ABS durch nach vorne Drücken des Gashebels.
ABS FST: für schnelle Impulsfolge, das Fahrzeug bremsen mit ABS durch nach vorne Drücken des Gashebels

Zuordnen von Modellnamen

Hiermit können Sie jedem der 10 Modellspeicher (0-9) einen aus 3 Zeichen (Buchstaben oder Ziffern) bestehenden Namen zuordnen. Drücken Sie die "SEL" Taste bis im Display NAME erscheint. Mit der Taste "CH" können Sie zwischen den drei Stellen wechseln. Mit den Tasten "+" und "-" wählen Sie zwischen den Großbuchstaben A-Z und den Ziffern 0-9. Nach den Einstellungen durch Drücken der "SEL" Taste die Einstellung überprüfen.

Wichtig!

Warten Sie unbedingt 2 Sekunden bevor Sie den Sender ausschalten, damit die geänderten Einstellungen gespeichert werden können.

Digitale Trimmeinstellungen

Trimmung der Lenkung (DT1)

Die Steuerungstrimmung ist dem Taster DT1 zugeordnet. (Siehe Abbildung 4). Durch Drücken des Tasters DT1 verändern sich Werte im Display. Fährt Ihr Fahrzeug nicht gerade aus, sondern zieht nach links oder rechts, kann man den Mittelpunkt des Lenkservos mit der Trimmung am Sender justieren.

Gas-/Brems-Trimmung (DT2)

Die Gas-/Bremstrimmung ist dem Taster DT2 zugeordnet. (Siehe Abbildung 4). Durch Drücken des Tasters DT2 verändern sich die Trimmwerte im Display. Hier justieren Sie den Nullpunkt des Gas-/Bremsservos. Die Justierung am Sender ersetzt jedoch nicht die genaue Einstellung des Gas- und Bremsgestänges im Fahrzeug.

Dual Rate-Funktion Lenkung (DT3)

Die Dual Rate-Funktion ist dem Taster DT3 zugeordnet. (Siehe Abbildung 5) Drücken sie den Taster DT3 nach oben oder unten um Dual Rate Werte im Display zu ändern. Mögliche Einstellungen: 30% -100%. Dual Rate wird verwendet um den Lenkausschlag schnell an die jeweilige Strecke oder den Fahrstil anzupassen.

Einstellbarer Bremsweg ATL (DT4)

Die Einstellung des Ausschlages des Bremsservos ist dem Taster DT4 zugeordnet. (Siehe Abbildung 5). Drücken sie den Taster DT4 nach oben oder unten um die Werte im Display zu ändern. Mögliche Einstellungen: 30% -100%. Mit dieser Funktion kann man schnell auf eine Veränderung der benötigten Bremsleistung reagieren. (Nachlassende Bremsen oder Veränderung der Gripverhältnisse während eines Rennens).

Empfänger- und Servoanschlüsse

Variante: 2 Kanal Fernsteuerungsset Bestell-Nr. 79010

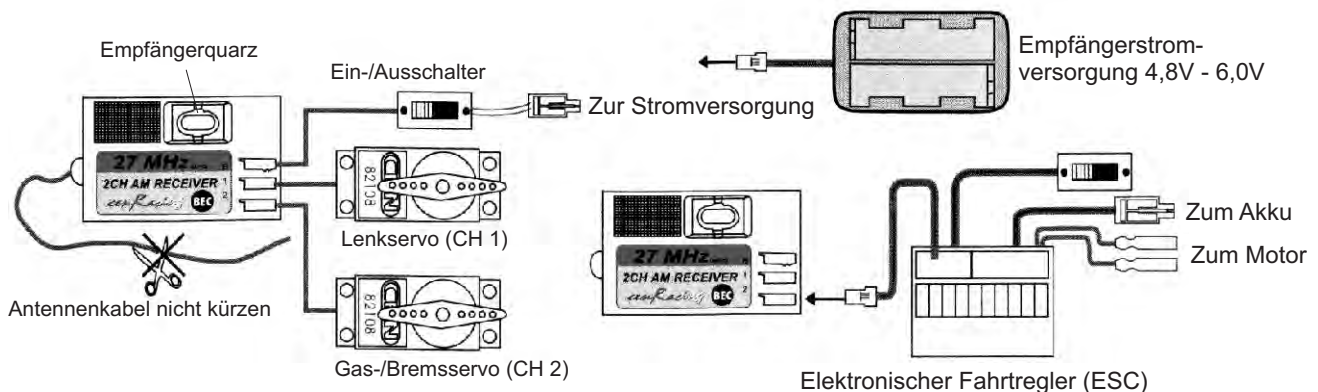

Variante: 3 Kanal Fernsteuerungsset Bestell-Nr. 79015

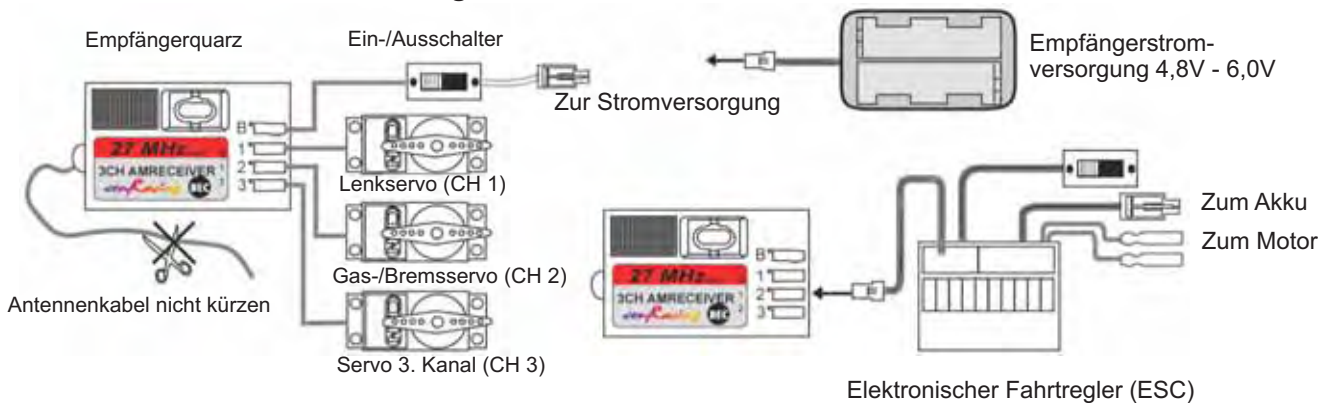

ACHTUNG:

Achten Sie beim Einbau Ihrer Fernsteuerung in ein Modell darauf, dass alle Räder frei stehen und keinen Bodenkontakt haben bevor Sie Ihre Fernsteuerung in Betrieb nehmen oder Ihren Motor das erste Mal anschließen.

Spannungsalarm

Ein Unterspannungsalarm ertönt am Sender wenn die Versorgungsspannung unter 8,5 Volt absinkt. Das LCD-Display zeigt dann "LOW" an.

Dieser Alarm ist nur ein Sicherheitshinweis. Der Sender sollte bei weniger als 9 Volt nicht mehr betrieben werden.

Alarmton: Dauerton

WARNUNG: Wenn der Unterspannungsalarm ertönt, beenden Sie bitte schnellst möglich den Fahrbetrieb und schalten den Empfänger umgehend aus.

Begriffserklärungen

ABS (Anti-Blockier-Bremssystem) - verhindert das Blockieren der Räder um ein Ausbrechen des Fahrzeuges zu unterbinden.

ATL Einstellung des Brems-Servoweges

CH1 (Kanal 1) - wird zum Lenken des Fahrzeugs verwendet

CH2 (Kanal 2) - wird für Gas und Bremse verwendet

D/R (Lenkungs Dual Rate) - wird zum Einstellen der Anteile der Lenkungswege verwendet

DT (Digital Trim) - digitale Schalter zum Einstellen der Trimmung und Wege

EPA (Endausschlageinstellung) - wird zum Einstellen der Endausschläge verwendet

REV (Servo-Reverse) - dient der Drehrichtungsumkehr wenn das Servo in die falsche Richtung läuft

Servo setzt die Steuerfunktionen in Lenk- und Drehbewegungen um

CE Konformitätserklärung

Der Download der Konformitätserklärung auf unserer Internet-Homepage <http://www.cenracing.de> ist jederzeit möglich.

Wichtige CE Information!

Hiermit erklärt Krick Modelltechnik, dass sich das Gerät *DSX Digital Spec Xtreme* in Übereinstimmung mit den grundlegenden Anforderungen und den übrigen einschlägigen Bestimmungen der Richtlinie 1999/5/EG befindet.

Das auf dem CE-Zeichen abgebildete „Achtung“ (Ausrufezeichen) weist Sie auf besondere nationale Vorschriften bezüglich der verwendbaren Frequenzen und eventueller Anmeldefrequenzen hin. Bitte beachten Sie die nationalen Vorschriften Ihres Landes für den Betrieb von Fernsteuerungsanlagen. Die erlaubten Frequenzen mit der zugehörigen Kanalnummer entnehmen Sie bitte der beigefügten Frequenztabelle.



Krick Modelltechnik		Zugelassene Frequenzen/Approved Frequencies													Directive R&TTE 1999/5/EC						
Frequenz frequency	Kanal channel	Öster- reich A	Belgien B	Schweiz CH	Deutsch- land D	Däne- mark DK	Spanien E	Estland EST	Frank- reich F	Groß- britannien GB	Finnland FIN	Griechen- land GR	Italien I	Island IS	Luxemburg L	Nor- wegen N	Nieder- lande NL	Portugal P	Schwe- den S		
26.965	1									ACB					ACB						
26.975	2														ACB						
26.985	3														ACB						
26.995	4	ACB	ACB	ACB	ACB	ACB	ACB	ACB		ACB	ACB	ACB	ACB	ACB	ACB	ACB	ACB	ACB	ACB		
27.005	5				ACB										ACB						
27.015	6				ACB										ACB						
27.025	7				ACB										ACB						
27.035	8				ACB										ACB						
27.045	9	ACB	ACB	ACB	ACB	ACB	ACB	ACB			ACB	ACB	ACB	ACB	ACB	ACB	ACB	ACB	ACB		
27.055	10				ACB										ACB						
27.065	11				ACB										ACB						
27.075	12				ACB										ACB						
27.085	13				ACB										ACB						
27.095	14	ACB	ACB	ACB	ACB	ACB	ACB	ACB		ACB	ACB	ACB	ACB	ACB	ACB	ACB	ACB	ACB	ACB		
27.105	15				ACB										ACB						
27.115	16				ACB										ACB						
27.125	17				ACB										ACB						
27.135	18				ACB										ACB						
27.145	19	ACB	ACB	ACB	ACB	ACB	ACB	ACB		ACB	ACB	ACB	ACB	ACB	ACB	ACB	ACB	ACB	ACB		
27.155	20														ACB						
27.165	21														ACB						
27.175	22														ACB						
27.185	23														ACB						
27.195	24	ACB	ACB	ACB	ACB	ACB	ACB	ACB		ACB	ACB	ACB	ACB	ACB	ACB	ACB	ACB	ACB	ACB		
27.205	25														ACB						
27.215	26														ACB						
27.225	27														ACB						
27.235	28														ACB						
27.245	29														ACB						
27.255	30	ACB	ACB	ACB	ACB	ACB	ACB	ACB		ACB	ACB	ACB	ACB	ACB	ACB	ACB	ACB	ACB	ACB		
27.265	31														ACB						
27.275	32														ACB						

Legende: ACB = Alle Modelle CB = Nur Automobile und Schiffsmodelle A = Nur Flugmodelle
 Symbols: ACB = All Models CB = Model cars and boats only A = Airplanes only

**Konformitätserklärung gemäß dem Gesetz über Funkanlagen
 und Telekommunikationsendeinrichtungen (FTEG) und der
 Richtlinie 1999/5/EG (R&TTE)
 Declaration of Conformity in accordance with the radio and Telecommunications
 Terminal Equipment Act (FTEG) and
 directive 1999/5/EG (R&TTE)**

Klaus Krick Modelltechnik
 Inhaber Matthias Krick
 Industriestrasse 1
 D-75438 Knittlingen

Erklärt, dass das Produkt
Declares that the product

Remote Control Unit for Modells- Car&Boat
Skyion DSX Digital Spec Xtreme
 Modell: **WY**

Verwendungszweck
 Intended Purpose

Funkanlage zur Fernsteuerung
 von Automodellen oder Schiffsmodellen

Geräteklasse
Equipment class

2

bei bestimmungsgemäßer Verwendung, den grundlegenden Anforderungen
 der europäischen Richtlinie 1999/5/EG entsprechen.
 Complies with the fundamental requirements of the European directive
 1999/5/EC when operated for its intended purpose.

Angewendete harmonisierte Normen:
 Harmonised standards applied:

EN 301 489-3 V1.4.1:2002 • EN 300 220-3 V1.3.1:2000 • EN60950-1 :2001

Knittlingen, 30.01.2007

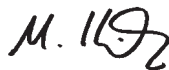

Matthias Krick

Klaus Krick Modelltechnik, Inh. Matthias Krick,
 Industriestrasse 1, D-75438 Knittlingen
 Tel. 07043/9351-0, Fax 07043/31838, E-Mail Service@krick-modell.de